

МА6405-7

С (▽)

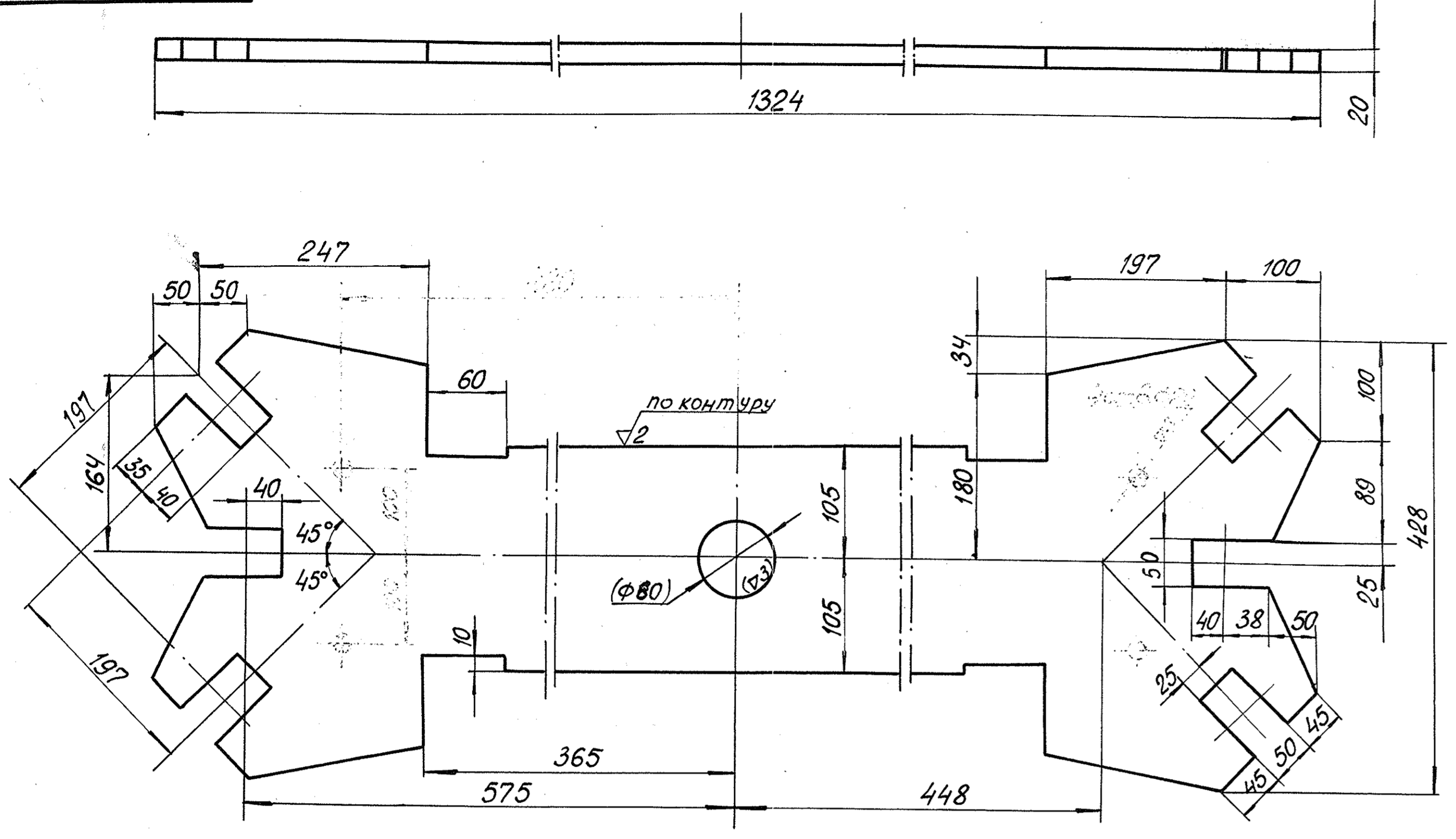

Примечание.
Размеры и шероховатости поверхностей
в скобках выполнять после сварки согласно
черт. МА 6405-6

1	1	Плита	ст.3	40,9	1:4	МА6405-7	МА6405-6
поз.ком.	Наименование	матер.	Вес	М	Детали	Сборочн	№ чертежа

▽3|▽

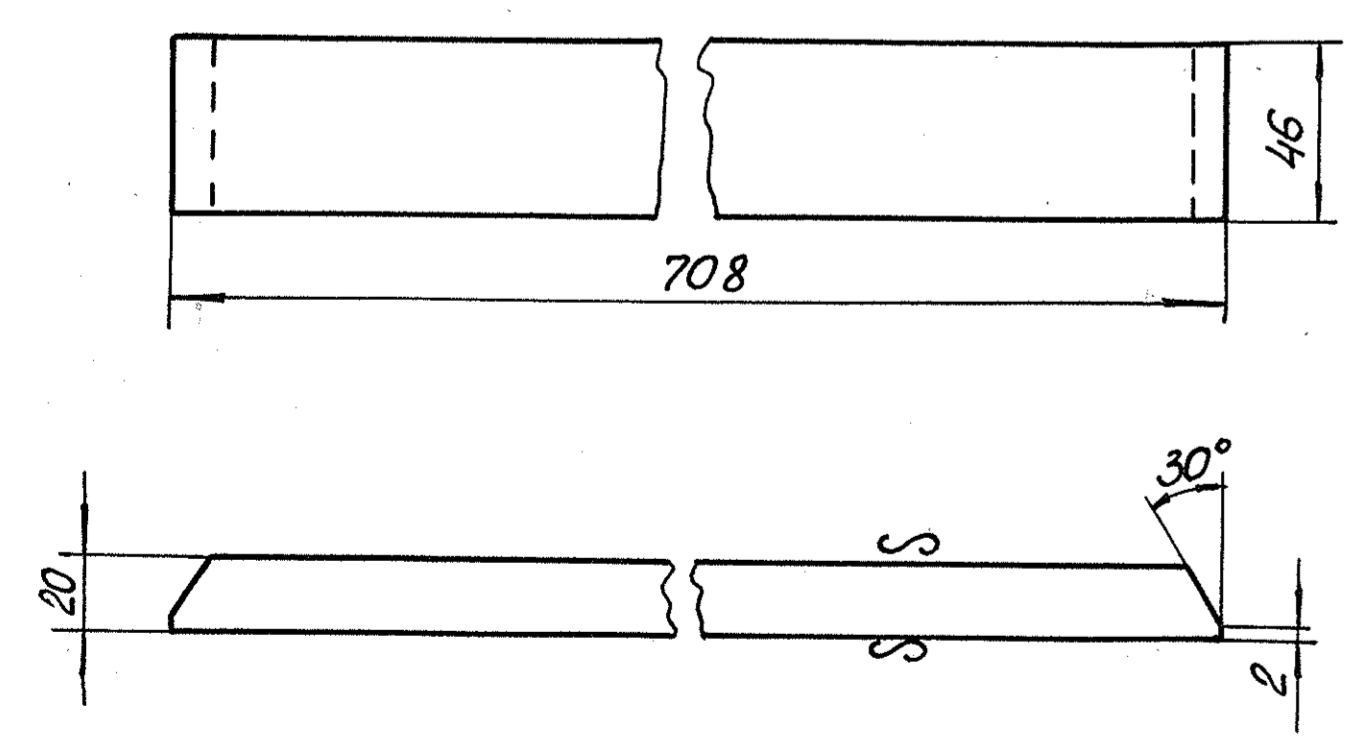

2	4	Полоса	ст.3	5,1	1:2	МА6405-7	МА6405-7
поз.ком.	Наименование	матер.	Вес	М	Детали	Сборочн	№ чертежа

▽3(▽)

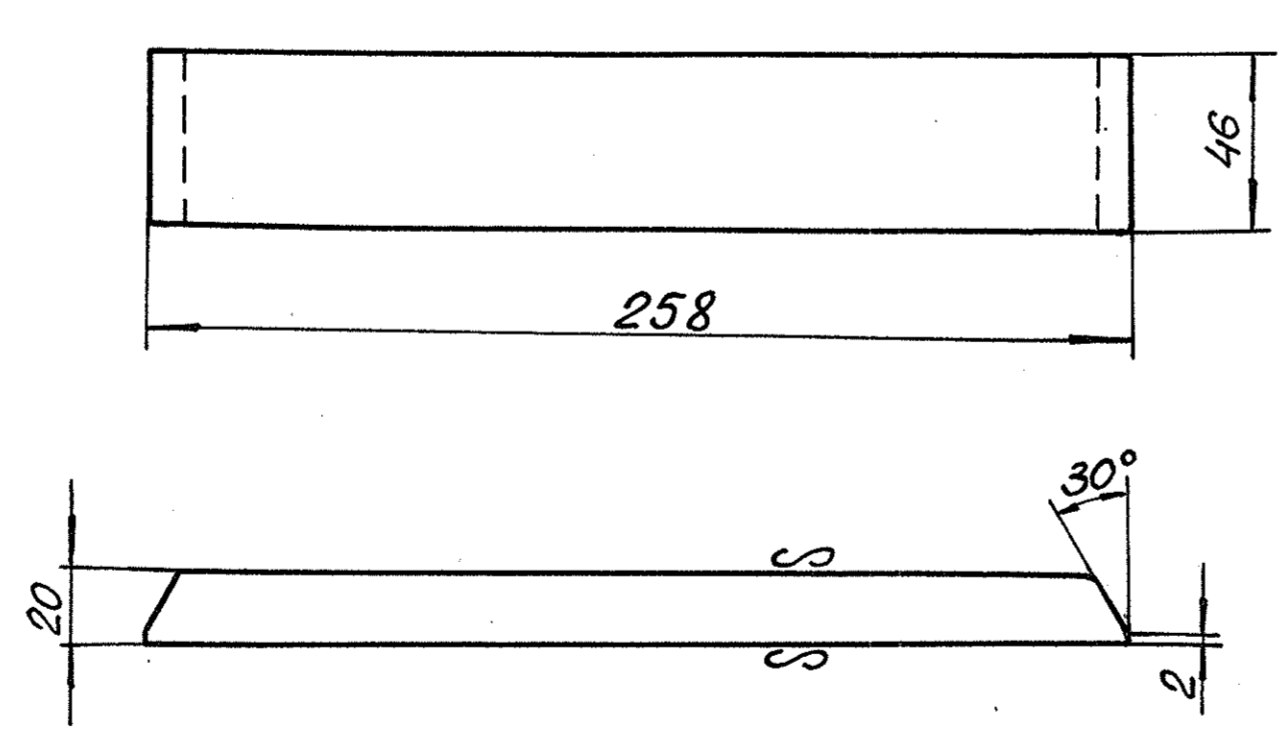

3	4	Полоса	ст.3	1,76	1:2	МА6405-7	МА6405-7
поз.ком.	Наименование	матер.	Вес	М	Детали	Сборочн	№ чертежа

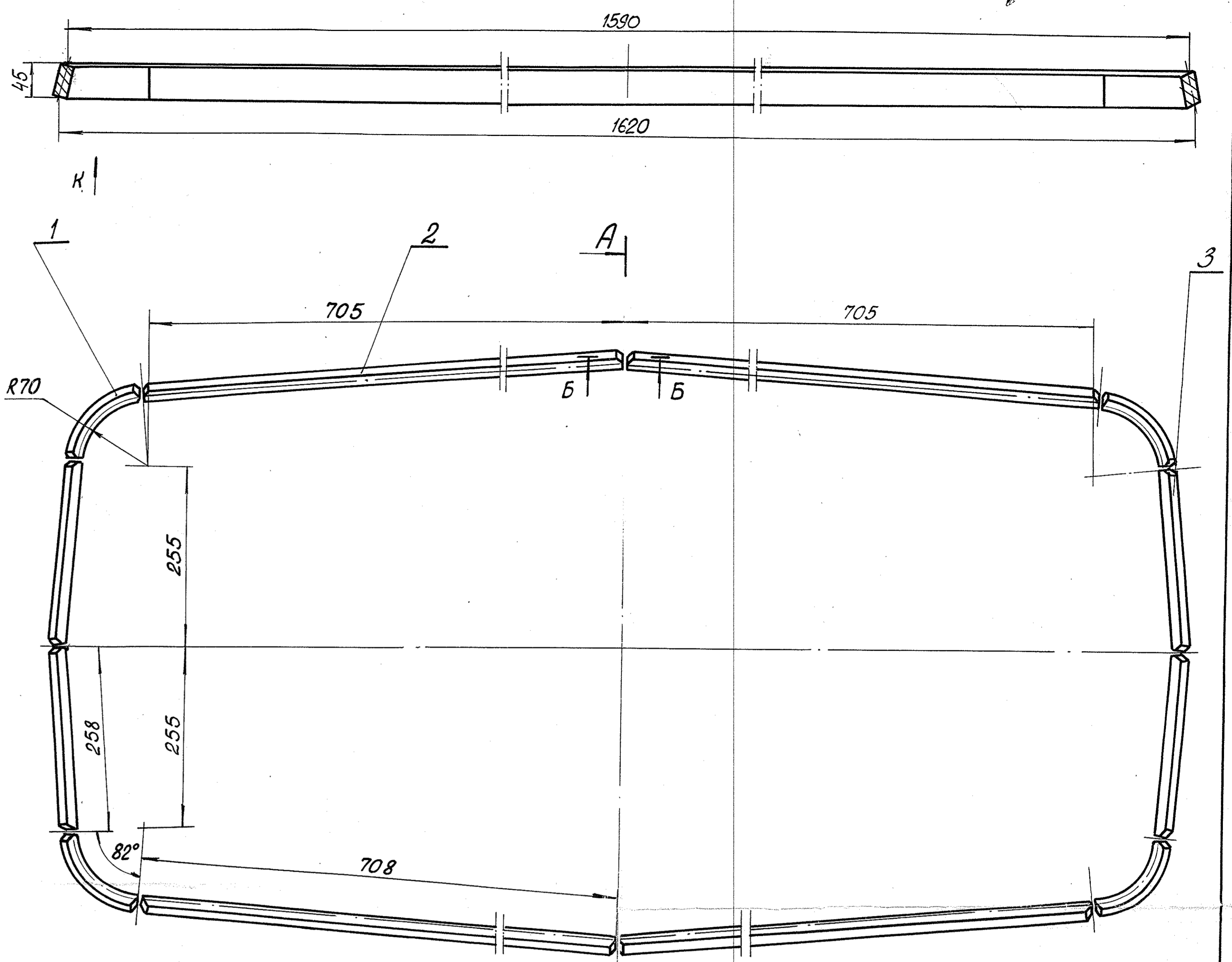

A-A
M1:4

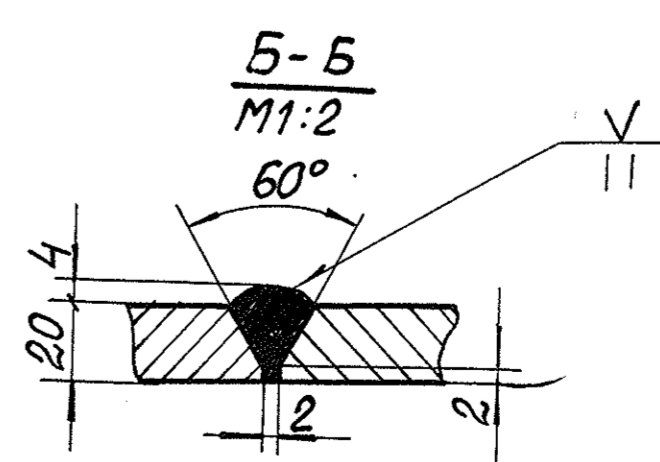
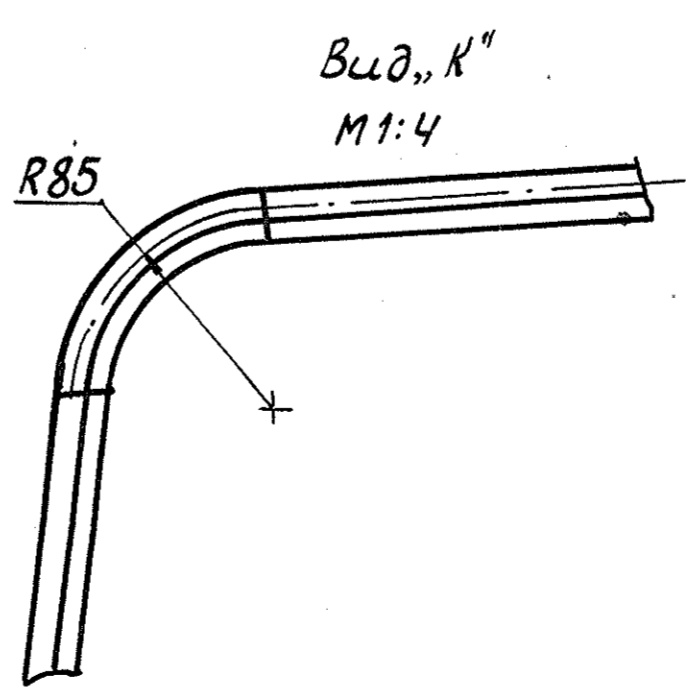
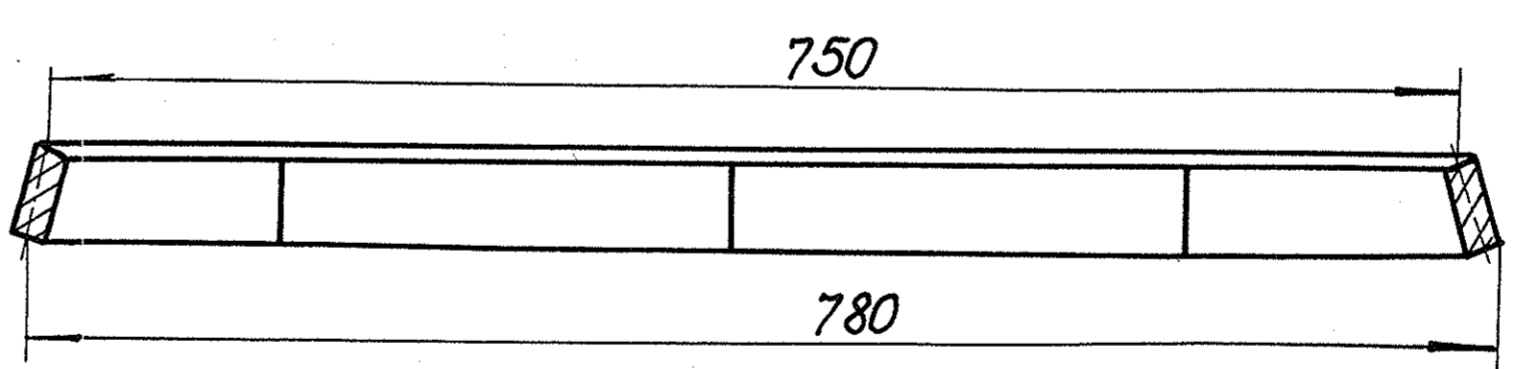

Примечание.
Варить электродом Э-42

3	Полоса	ст.3	4	1,76	7,04	МА6405-7	
2	Полоса	ст.3	4	5,1	20,4	МА6405-7	
1	Дуга	ст.3	4	1,1	4,4	МА6405-10	поз.1
поз.	Наименование	матер.	ком.	Ед. Изм.	Общ. Вес в кг.	ГОСТ или № черт.	Примеч.

7	1	Обечайка	сварн.	31,8	1:4	МА6405-7	МА6405-6
поз.ком.	Наименование	матер.	Вес	М	Детали	Сборочн	№ чертежа

Изм. и доп.		Металлургический завод					
		ЗАПОРОЖСТАЛЬ					
		Цех Мартеновский					
		Объект Линия теплительных вставок					
		Содерж. Разд. Бижевой шаблон для изложниц					
		чертежа 4, А" типа Рама. Детали.					
Согласовано	Копировал	Карлачев	Проект-рабочий				
	конструктор	Бурыйшев	М-8: 1:4				
	проверил	Петров	Дата: 12.V.72 г.				
	рук. групп	Петров	ЦЗЛИАМ - лаборатория				
	нач. лабор.	Фаянс					
	зам. нач. ЦЗЛИАМ	Селюков					

МА6405-7